

ИСТРУКЦИЯ ПО ЭКСПЛУАТАЦИИ

- Внимательно прочтите данную инструкцию. Нарушение правил эксплуатации лишает гарантии в случае поломки.
- Труборез-гильотина предназначен для резки **только** полиэтиленовых труб (HDPE).
- Никогда не обрезайте труборезом кромку трубы. Нижняя скоба должна полностью охватывать трубу (Рис.2).
- Неправильная установка трубореза на трубу приводит к поломке лезвия. Угол отрезания (α), т.е. угол между лезвием трубореза и перпендикуляром к оси трубы, должен быть не более 3° (Рис. 3).
- Никогда не режьте сварочный шов.
- Никогда не используйте труборез для труб большего диаметра, чем максимально возможный для данной модели трубореза

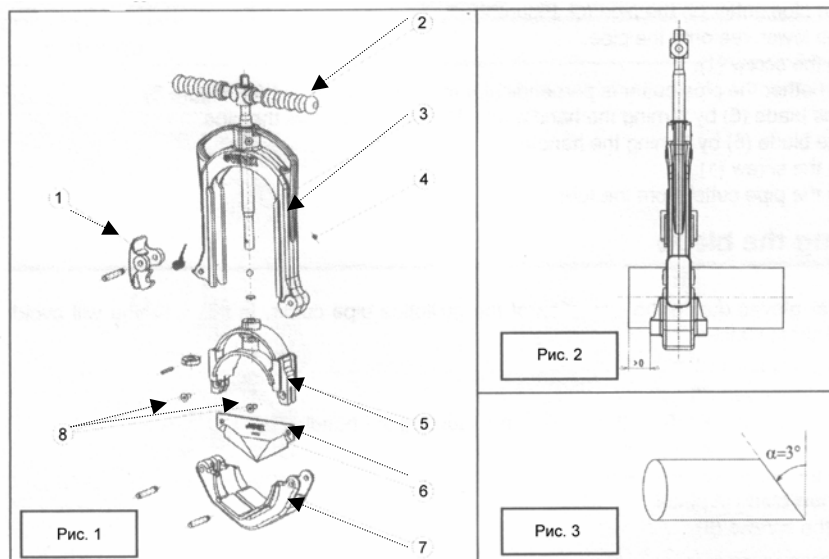

№	Название
1	Защелка
2	Ручка
3	Верхняя скоба
4	Место смазки
5	Держатель лезвия
6	Лезвие
7	Нижняя скоба
8	Болты

ИСПОЛЬЗОВАНИЕ

Труборез может использоваться для резки труб в траншеях. Убедитесь, что траншея имеет достаточную ширину, чтобы имелась возможность защелкнуть труборез на трубе.

Параметры

Код заказа	Ø мм	Факт. макс. Ø	SDR	Макс. толщ. стенки (мм)
2115 12	125	125	11	11.4
2115 22	225	225	11.5	20.5
2115 32	315	323.8	17	18

Внимание!

Используйте труборез только для резки полиэтиленовой трубы (HDPE). Всегда устанавливайте лезвие перпендикулярно к оси трубы.

- Поднимите лезвие (6) поворотом ручки (2) против часовой стрелки.
- Поднимите защелку (1), чтобы отпустить нижнюю скобу (7).
- Откройте нижнюю скобу (7).
- Установите труборез на трубе (Рис.2)
- Защелкните нижнюю скобу на трубе.
- Убедитесь в перпендикулярности положения трубореза относительно оси трубы.
- Поворотом ручки (2) опустите лезвие (6).
- Поднимите лезвие и отпустите защелку (1).

ЗАМЕНА ЛЕЗВИЯ

Всегда используйте перчатки для смены лезвия.

- Отпустите защелку (1) и откройте нижнюю скобу (7).
- Опустите держатель лезвия (5) максимально поворотом ручки (2).
- Открутите болты (8) и осторожно освободите лезвие (6)
- Установите новое лезвие и проделайте вышеперечисленные операции в обратном порядке.

ОБСЛУЖИВАНИЕ

Регулярно очищайте и смазывайте труборез.